

# ELEKTRO MEHRWEGE SEITEN STAPLER

**VIELSEITIG UND  
UMWELTFREUNDLICH  
IN SERIE**



TRAGFÄHIGKEITEN BIS 20 TONNEN  
HUBHÖHEN BIS 12500 MM

[www.hubtex.com](http://www.hubtex.com)

**HUBTEX.**  
WIR SCHAFFEN EINZIGARTIGES

# VIELSEITIG UND UMWELT FREUNDLICH

Mehrwege-Seitenstapler mit Elektroantrieb werden in den Tragfähigkeitsklassen von 1,5 bis 20,0 Tonnen gefertigt.

Die Fahrzeuge eignen sich zum universellen Handling von Langgutmaterial, Blechpaketen, Spanplatten, Werkzeugen, Kabeltrommeln, Walzen, übergroßen Paletten und Rundmaterialien in Schmalgang-Regalanlagen oder frei verfahrbar im Innen- und Außenbereich.

Die Stapler können innerhalb der Baureihen den individuellen Wünschen der Kunden angepasst werden.

# Elektro- Mehrwege- Seitenstapler im Detail

- Tragfähigkeiten von 1,5 bis 20,0 t
- Innen- und Außeneinsatz
- umweltfreundlicher und geräuscharmer Elektroantrieb
- Gabelträgerneigung für große Resttragfähigkeiten und sicheres Handling bei hohen Hubhöhen
- Reduzierte Energie- und Wartungskosten durch moderne Drehstromtechnik und Wegfall von Kohlebürsten
- Pendelrahmen für den mechanischen Niveausgleich
- Reduzierte Radarmhöhe zur optimierten Ausnutzung der unteren Regalebene
- Zwangsgeführt im Schmalgang oder frei verfahrbar
- Mehrwegelenkung für optimale Manövrierfähigkeit

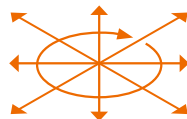

## SERIEN IN DER ÜBERSICHT

- Serie 2120
- Serie 2121
- Serie 2125
- Serie 2130
- Serie 2131
- Serie 2140
- Serie 2150
- Serie 2132
- Serie 2134
- Serie Man Up





*Das Fahrzeug lässt sich mit verschiedenen Spurführungssystemen ausstatten um die Lagerfläche so optimal auszunutzen.*

---



---

# Erhöhte Lagerkapazitäten – optimale Ausnutzung

---



**BIS ZU 100% MEHR  
LAGERFLÄCHE**

**SCHNELL, SICHER UND EFFIZIENT**

**REDUZIERTE BESCHÄDIGUNG  
DER WARE**

Mit den HUBTEX-Seitenstaplern sind enge Gassen problemlos durchfahrbar. Die Abstände zwischen den Regalreihen lassen sich auf ein Minimum reduzieren, wodurch zusätzlich Platz für weitere Regalreihen geschaffen wird. HUBTEX sorgt somit für eine erhöhte Lagerkapazität und bietet im Ergebnis eine optimale Ausnutzung von Lagerflächen.

## **KLEINERE GANGBREITEN DURCH MEHRWEGESTAPLER**

Lange oder schwere Lasten  
mit Tragfähigkeiten von 1,5 bis 20,0 Tonnen  
für großvolumige Lasten

- Elektroantrieb
- Innen- und Außeneinsatz
- Handling / Transport / Kommissionieren
- Zwangsgeführt im Schmalgang oder frei fahrbar

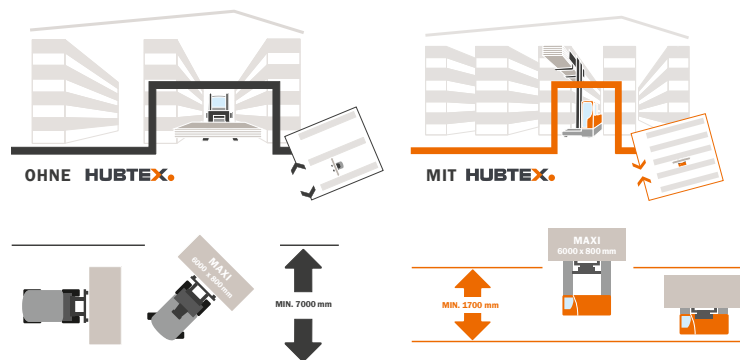

# Für jede Anwendung ausgestattet

## 2120

Die Serie 2120 ist ein sehr kompakter und wendiger Universalstapler mit Mehrwege-Lenkung für Paletten- und Langguthandling. Durch die kurze Rahmenlänge eignet sich diese Serie auch für den Einsatz im Palettenregal als Schubmaststapler oder im Blocklager als Frontstapler.

## 2121

Die Serie 2121 ist ein Universalstapler mit Mehrwege-Lenkung für Paletten- und Langguthandling. Sie zeichnet sich durch ihre schmale Bauweise aus und eignet sich besonders für den Einsatz im Schmalgang. Durch die Auswahl an verschiedenen Kabinen kann die kleinstmögliche Arbeitsgangbreite realisiert werden.



Serie	2120	2121
Tragfähigkeit (t)	1,5 bis 3,0	1,5 bis 3,0
Nutzbreite (mm)	600 bis 1600	600 bis 1800
Hubhöhe (mm)	bis 8500	bis 8500
Rahmenlänge (mm)	2090	2760
Radarmöffnung (mm)	1000	1340
Bereifung	PU / EL	PU / EL
Batteriespannung (V)	48 V	48 V
Kabine	Q	Q / D / L / SU

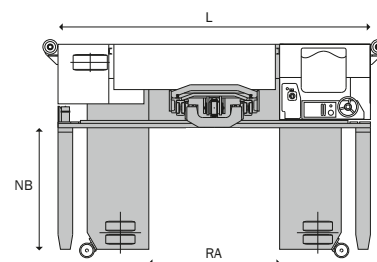

Q = Quer  
D = Diagonal  
L = Längs  
SU = Stand  
PU = Polyurethan  
EL = Elastik



## 2125

Die Serie 2125 ist weltweit der kompakteste und wendigste Universalstapler mit Mehrwege-Lenkung in seiner Klasse. Der Stapler eignet sich für Paletten- und Langguthandling, im Schmalganglager in der Halle, oder im Außenbereich auch auf halbfesten Untergründen. Durch seine stehenden, wassergeschützten Fahrmotore kann der Stapler bedenkenlos auch draußen eingesetzt werden.



## 2130 / 31

Beide Serien sind Universalstapler mit Mehrwege-Lenkung für Paletten- und Langguthandling. Sie können wahlweise mit einer kurzen Rahmenlänge für Blocklagerung oder in einer schmalen Version als Regalgangstapler konfiguriert werden. Die unterschiedlichen Kabinenvarianten bieten Ihnen von der kleinstmöglichen Arbeitsgangbreite bis zum größtmöglichen Bedienkomfort alle Varianten.

Wahlweise sind die Stapler mit Polyurethan (PU)-Bereifung für den reinen Inneneinsatz oder Elastik (EL)-Bereifung für den kombinierten Innen- und Außeneinsatz erhältlich. Beide Serien verfügen über wassergeschützte, stehende Fahrmotore und dürfen bedenkenlos im Freien, auch bei Regen und Schnee eingesetzt werden.

2125	2130 / 31
3,0 bis 4,5	3,0 bis 4,5 / 5,0 bis 7,0
800 bis 1800	600 bis 2100
bis 10000	bis 10000
2440	2880 / 3170 / 3500
1340	1340 / 1630 / 1960
PU / EL	PU / EL (Serie 2030 bis 5,0 t)
48 V	80 V
Q	Q / D / SU





## 2140

Die Serie 2140 ist ein Universalgerät mit Mehrwege-Lenkung für Paletten- und Langguthandling. Sie zeichnet sich durch ihre schlanke Bauweise aus und eignet sich besonders für den Einsatz im Schmalgang. Durch die Auswahl an verschiedenen Kabinen wird die kleinstmögliche Arbeitsgangbreite realisiert werden.



## 2150

Die Stapler der Serie 2150 mit Mehrwege-Lenkung zeichnen sich durch ihre robuste Bauweise und extrem hohe Tragfähigkeiten aus. Er transportiert und händelt lange und schwere Lasten im kombinierten Innen- und Außeneinsatz. Durch seine starken Fahrmotore und groß dimensionierten Elastik-Räder (EL) erreicht er Geschwindigkeiten bis 16 km/h. Der Stapler kann bedenkenlos im Außenbereich auch bei Regen und Schnee eingesetzt werden. Großräumig und ergonomisch gestaltete Fahrerinnen in „XL-Größe“ bieten dabei höchsten Komfort für den Bediener.

Serie	2140	2150
Tragfähigkeit (t)	3,0 bis 5,5	6,0 bis 8,0
Nutzbreite (mm)	600 bis 2100	800 bis 2100
Hubhöhe (mm)	bis 10000	bis 10000
Rahmenlänge (mm)	3350 / 3680	3720 / 4050 (DXL-Kabine: L + 270 mm)
Radarmöffnung (mm)	1340 / 1670	1630 / 1960
Bereifung	PU	EL
Batteriespannung (V)	80 V	80 V
Kabine	L / SU	Q / QXL / DXL

Q = Quer  
D = Diagonal  
L = Längs  
SU = Stand  
PU = Polyurethan  
EL = Elastik





## 2134

Der Stapler mit Mehrwegelenkung zeichnet sich durch seine robuste Bauweise und hohen Tragfähigkeiten aus. Die Serie ist für das Handling von extrem langen und/oder tiefen Lasten mit großen Gewichten bestimmt. Mit seiner groß dimensionierten Polyurethan-Bereifung kommt der Stapler überwiegend in der Halle oder bei überdachten Vordächern zum Einsatz. Großräumig und ergonomisch gestaltete Fahrerkabinen in „XL-Größe“ bieten dabei optimalen Komfort für den Bediener.

## 2132

Die Geräteserie 2132 mit Mehrwegelenkung ist der Einstieg zum Schwerlasthandling. Mit seiner weichen Elastikbereifung händelt er lange und schwere Lasten bis 6000 kg im kombinierten Innen- und Außeneinsatz. Der Stapler kann bedenkenlos im Außenbereich selbst bei Regen und Schnee eingesetzt werden. Mit seiner groß dimensionierten Polyurethan-Bereifung trägt die Serie bis 10000 kg und kommt überwiegend in der Halle oder bei überdachten Vordächern zum Einsatz.



2132	2134
6,0 bis 10,0	12,0 bis 20,0
800 bis 2100	1000 bis 2100
bis 10000	bis 10000
3490 / 3820	4000
1340 + 1630 / 1960	1960
PU (bis 10,0 t) / EL (bis 6,0 t)	PU / EL (bis 12,0 t)
80 V	80 V
Q	Q / QXL / DXL



## MAN UP

Die Serie MU ist ein Spezialstapler mit Mehrwege-Lenkung für lange Lasten bei großen Hubhöhen.

Sie zeichnet sich durch die schmale Bauweise aus und ist für den Einsatz im Schmalgang bestimmt. Die hoch fahrbare Kabine bietet optimale Sicht während des Lasthandlings in allen Ebenen. Diese Variante spart Zeit und bringt die Lasten auch bei hohen Hubhöhen sicher ins Regal. Empfohlen wird die Man Up-Kabine ab Hubhöhen größer 7 m.

Serie	Man Up
Tragfähigkeit (t)	2,0 bis 12,0
Nutzbreite (mm)	800 bis 2100
Hubhöhe (mm)	bis 12500
Rahmenlänge (mm)	3170 / 3500
Radarmöffnung (mm)	1630 / 1960
Bereifung	PU
Batteriespannung (V)	80 V
Kabine	MU





---

# Optimal und komfortabel ausgestattet

---

Bei allen HUBTEX-Fahrzeugen handelt es sich um spezialgefertigte Flurförderzeuge, die speziell auf den Einsatz Ihres Unternehmens zugeschnitten werden können. Um Ihre Anforderungen bestmöglich zu erfüllen, bietet Ihnen HUBTEX eine Vielzahl von verschiedenen Ausstattungsvarianten.

## ➤ BEREIFUNG

Für unterschiedliche Anforderungen bietet HUBTEX für glatte Industrieböden Polyurethan-Bereifung (PU) und wahlweise für schlechte Böden oder Außeneinsatz eine weiche Elastikbereifung (EL) zur Schonung der Komponenten und der Gesundheit des Fahrers an.



Polyurethan (PU)    Elastik (EL)    Elastik mit Profil (EL)

## ➤ BELEUCHTUNG



„Sehen und gesehen werden“ heißt die Devise bei diesem Feature. HUBTEX bietet diverse Beleuchtungsmöglichkeiten im Fahrwerksrahmen für optimale Sicherheit auf Ihrem Betriebsgelände.

## ➤ ELEKTROANTRIEB MIT CAN-BUS-TECHNOLOGIE

Alle HUBTEX Elektro-Mehrwege-Seitenstapler verfügen über modernste Technologien. Sie sind mit leistungsstarken Drehstrom-Antrieben (Fahrmotore) und Drehstrompumpenaggregaten ausgestattet, die wesentliche Vorteile bieten:

- *Wartungsfreier und geschlossener Aufbau der Motoren als Schutz gegen Feuchtigkeit und Schmutz im Außeneinsatz*
- *starke Drehstrom-Motoren für optimales Fahrverhalten auf Rampen und Steigungen. Beim Anhalten auf Steigungen ist ein unkontrolliertes Rückwärtsrollen ausgeschlossen*
- *hohe Endgeschwindigkeit und sehr gute Beschleunigungswerte*
- *präzises Regeln der Fahrgeschwindigkeit*



### ➤ MEHRWEGE-LENKSYSTEM

In **Längsfahrt** kann Ihr HUBTEX langes Material schnell durch enge Tore und Gänge transportieren. In **Querfahrt** kann der Stapler als konventioneller Frontstapler verwendet werden. Die **Kreisfahrt** ermöglicht ein schnelles Wenden. Die **Diagonalfahrt** ermöglicht sicheres Handling zum Be- und Entladen von LKW.

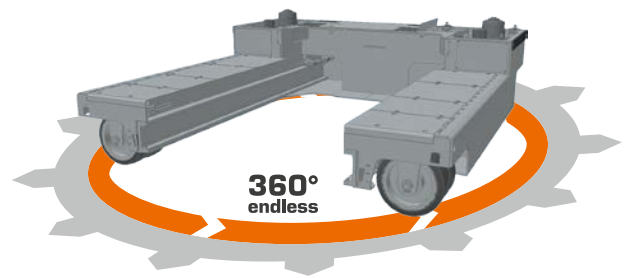

### ➤ MEHRWEGE-LENKSYSTEM HX

Die Beweglichkeit ist ein großer Vorteil und kann eine Platzersparnis von bis zu 50% des Lagers ermöglichen.

Durch den Einsatz des optional verfügbaren Lenksystems HX kann ohne Zwischenstopp von Längsüber-Diagonalfahrt in die Querfahrt gewechselt werden. Dies reduziert den Zeitaufwand für das Umschalten der Räder, den Verschleiß und bietet optimale Manövrierfähigkeit. Geringer Verschleiß bei hoher Umschlagsleistung heißt die Devise.

Ein weiterer Vorteil ist der deutlich reduzierte Verschleiß der Räder. Da der Fahrtrichtungswechsel während der Fahrt erfolgt, drehen die Räder nun nicht mehr auf der Stelle.

Typische Anwendungsgebiete der neuen Lenkung sind Einsätze mit besonders vielen Fahrtrichtungswechseln in frei verfahrbaren Lägern, bei der Be- und Entladung von LKW oder in der Blocklagerung.

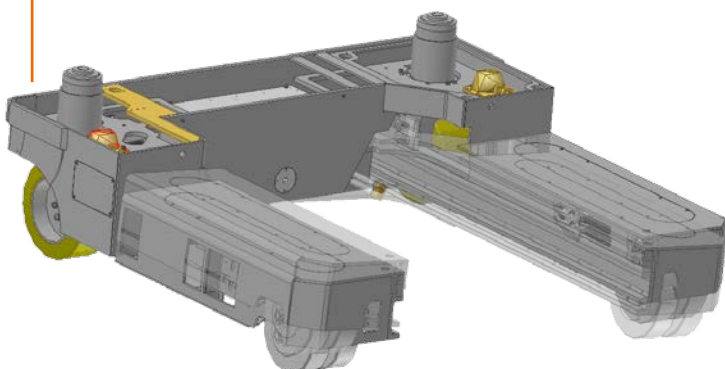

### ➤ PENDELRAHMEN

Der über Jahrzehnte bewährte zweiteilige Fahrwerksrahmen sorgt für ständigen Bodenkontakt aller Räder. Unebenheiten im Boden werden sofort ausgeglichen. Das schützt die Komponenten und die Gesundheit des Bedieners. Risse im Fahrwerksrahmen sind ausgeschlossen.





Teleskopgabelträger

## ➤ HUBMASTEN UND GABELTRÄGER

Stabile und robuste Hubmasten aus eigener Produktion mit innenliegender, geschützter Hydraulik und großen Tragkraftreserven. HUBTEX fertigt für alle Lasten unterschiedliche Hubmasten und Gabelträger für sicheres und effizientes Handling. Optional sind hydraulische Gabelverstellung und ein Seitenschieber erhältlich.

### Teleskopgabelträger

Für extrem instabiles Langgut oder unterschiedliche Lastlängen fertigt HUBTEX Teleskopgabelträger, wahlweise mit 2 oder 4 Gabelzinken. Ausführung und Verstellbereich werden kundenspezifisch den Lasten angepasst.

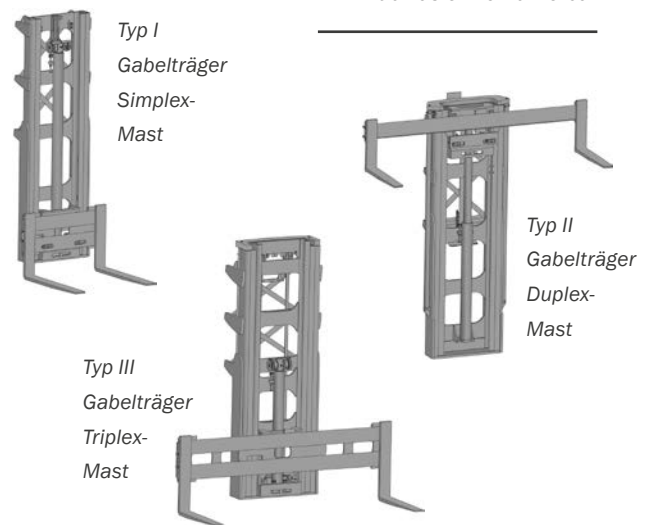

Die Gabelträger sind mit allen Hubmasten kombinierbar

### Aufsatzgabelträger mit zwei zusätzlichen Gabelzinken

Optional ist der Aufsatzgabelträger zur manuellen Aufnahme mit Schnellwechselsystem am Standardgabelträger Typ I erhältlich. Diese Option ist für temporäres Langguthandling bestimmt.



## ➤ GABELZINKEN

HUBTEX bietet Ihnen für jeden Einsatz die passende Gabelzinke. Sie ist als wesentlicher Geräteteil besonderen Anforderungen ausgesetzt. Durch den Einsatz von hochwertigen Produkten wird ein möglichst geringer Verschleiß bei hohen Tragfähigkeiten sichergestellt.

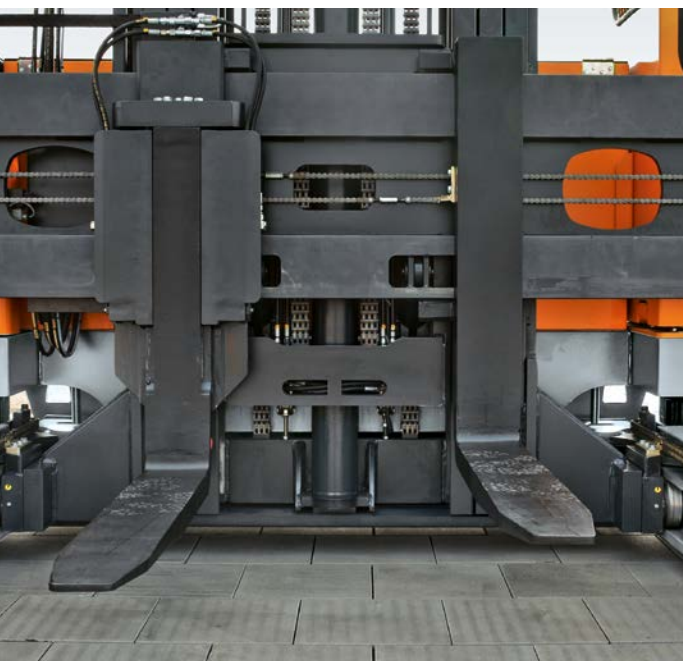

### **höhenverstellbare Gabelzinke (Niveaueausgleich)**

Um Bodenunebenheiten auszugleichen, sind Hubgabelzinken für alle Tragfähigkeiten erhältlich, auch in Kombination mit Teleskopgabeln.

### **Messergabeln**

Für extrem enge Zwischenräume zur Lastaufnahme sind Messergabeln gegen Mehrpreis erhältlich (ohne Abbildung).

### **Teleskopgabeln**

Für einseitiges Be- und Entladen von LKW oder doppeltiefe Einlagerung in Regalen sind für HUBTEX-Stapler Teleskopgabeln (manuell oder hydraulisch) in allen Längen und Tragfähigkeiten optional erhältlich.

*Grundstellung*



*ausgeschobene Teleskopgabeln*





## ➤ EINLAGERHILFEN

Für sicheres und effizientes Handling bei hohen Hubhöhen oder eng distanzierten Regalfächern sind bei HUBTEX zusätzliche Einlagerhilfen erhältlich.

### Videokamera mit Flachbildschirm



Kameras leisten in vielen Branchen wertvolle Arbeit. Sie erhöhen die Sicherheit, verbessern die Sicht beim Einlagern und optimieren die Auslastung des Staplers.

Das Sortiment umfasst robuste und kompakte Kameras und Displays, eine Vielzahl an speziellen Kabeln und Steckverbindungen, die eine reibungslose und dauerhafte Bildübertragung gewährleisten. Die Montage erfolgt wahlweise an der Gabelzinke, am Gabelträger oder am Hubmast.

### HUBTEX-Load-Manager (HLM)

Der HLM ist als elektronische Hubhöhenvorwahl mit 99 Positionen frei programmierbar. Der Hubmast bleibt auf der vorgewählten Regalfachebene eigenständig stehen. Dabei wird vom System unterschieden, ob Ware ein- oder ausgelagert wird. Das spart Zeit und eine Beschädigung der Ware durch unkontrolliertes Einstecken in das Regalfach wird ausgeschlossen.

### Weiteres Zubehör

- Zwischenhubbegrenzung
- Mastausschubbegrenzung
- Secutex Beschichtung
- Hubhöhenanzeige
- Lastmomentüberwachung
- Akustisches Warnsignal
- Abstands-Warnsensoren
- Radio/CD-Player
- u. v. m.

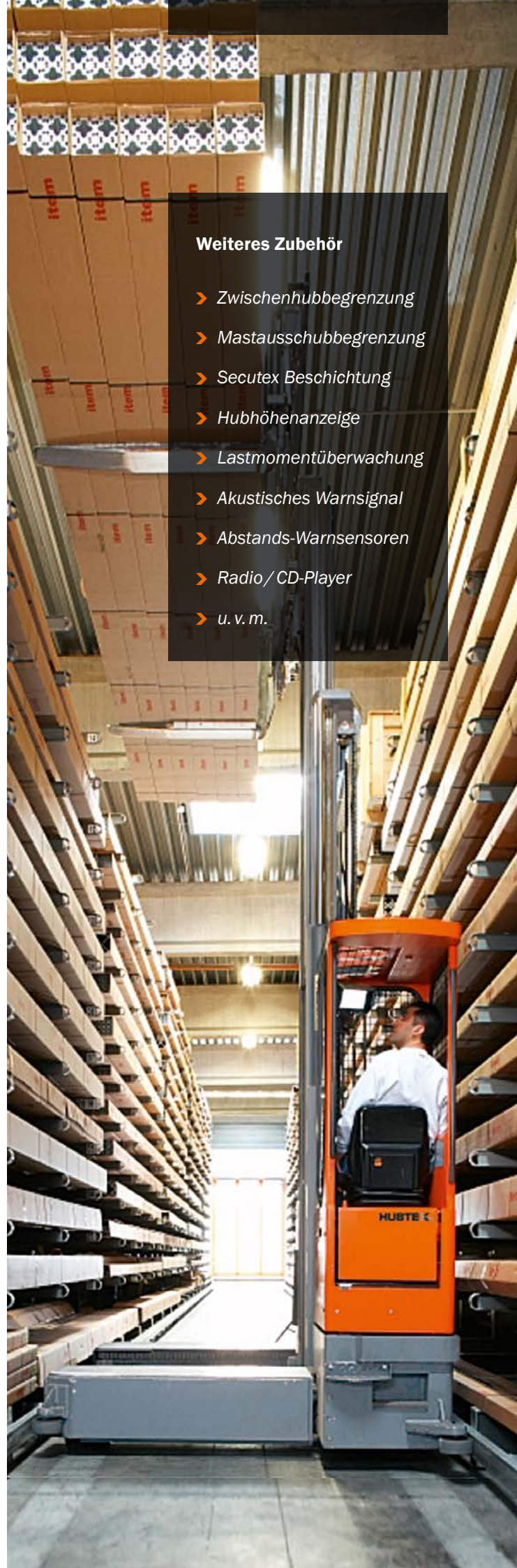



## Kabinenzubehör

- Arbeitsscheinwerfer aus der Kabine von Hand verstellbar
- LED Arbeitsscheinwerfer auf Kabinendach von Hand verstellbar
- Rundumkennleuchte
- Kabineninnenbeleuchtung
- Radio/CD inkl. zwei Lautsprecher
- Rundumverglaste Kabine
- Abschließbare Tür mit Schiebefenster (Q-Kabine)
- Elektroheizung
- Scheibenwischer
- Heizbarer Fahrersitz (Q-Kabine)



HUBTEX



## ➤ KABINENVARIANTEN FÜR KLEINSTE ARBEITSGANGBREITEN ODER GRÖSSTMÖGLICHEN KOMFORT

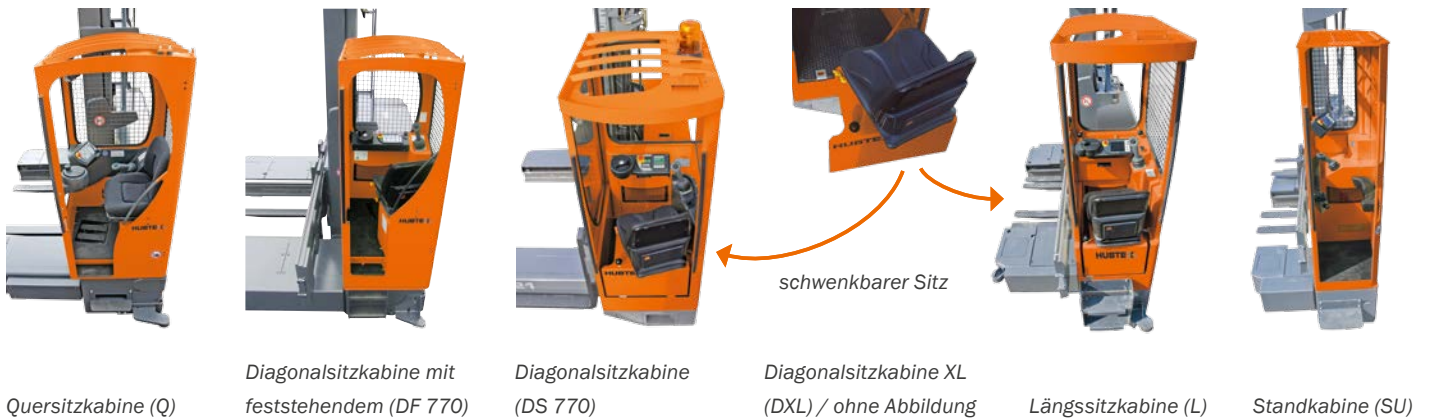

### Ergonomie

Der großzügige und ergonomisch gestaltete Arbeitsplatz bietet viel Bewegungsfreiheit und optimale Sicht nach allen Seiten. Die schwingungsgedämpfte Kabine und der gefederte, mehrfach verstellbare Komfortsitz sorgen für ein ermüdungsfreies, ruhiges Arbeiten und schonen die Gesundheit des Fahrers.

### Joystick mit integriertem Fahrrichtungsschalter

Feinfühlig und millimetergenau erfolgt die Bedienung aller Hydraulikfunktionen ebenso wie die Fahrrichtungsvorwahl über einen von HUBTEX entwickelten Joystick. Ohne Umgreifen zu müssen, können die gewünschten Bewegungen wie Heben, Senken, Mastvor-/rückschub, Gabelneigung und Gabelverstellung schnell und sicher betätigt werden.

### HIT3 HUBTEX- Informations Terminal



Modernste Computertechnik ermöglicht das Auslesen von Fahrer- und Kundendienstinformationen auf einen Blick.

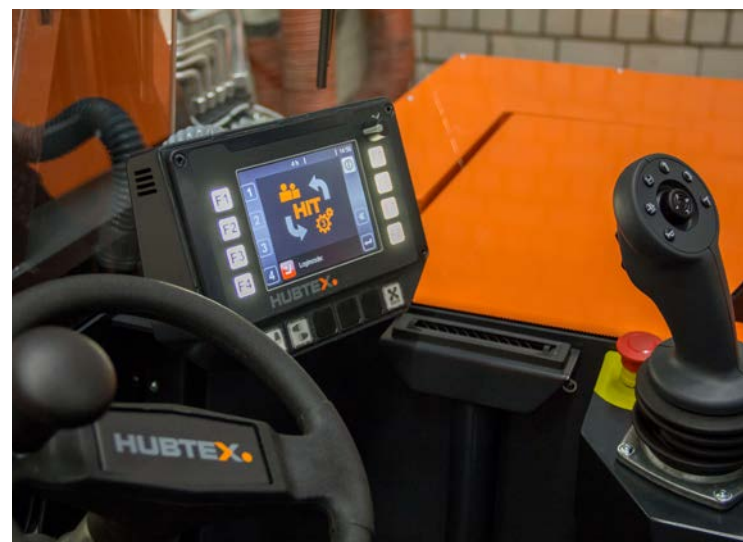





Regalführungsrollen

## ➤ SPURFÜHRUNGSSYSTEME

Zur maximalen Ausnutzung der vorhandenen Lagerfläche bietet HUBTEX drei unterschiedliche Spurführungssysteme für Schmalganglösungen. Mit nur 100 mm Sicherheitsabstand pro Seite reduziert sich die Arbeitsgangbreite auf ein Minimum.

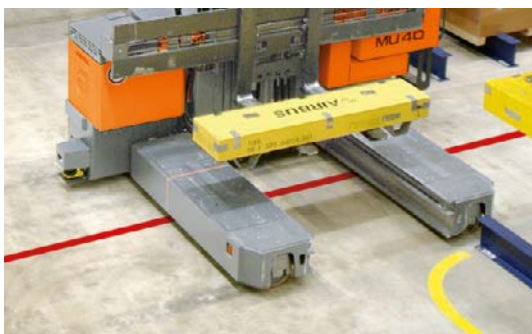

Induktive Spurführung



Optische Spurführung

### Regalführungsrollen

Regalführungsrollen (100 mm Sicherheitsabstand pro Seite) bis 4,5 t als einfache Ausführung und ab 4,5 t als doppelte Ausführung. Diese mechanische Führung ist robust und bewährt im Einsatz.

### Induktive Spurführung

Die induktive Spurführung (150 mm Sicherheitsabstand pro Seite) ist ein zuverlässiges und sicheres System mit dem Vorteil, dass Ihr HUBTEX bereits vor der Regaleinfahrt auf dem Leitdraht eingespurt und somit eine Beschädigung am Gerät oder am Regal ausgeschlossen ist. Benötigt wird ein eisenfreier Raum im Bereich des Leitdrahts nach DIN 15185 Teil 1. Bei einer Neuinvestition von einem Gerät ist das System ab einer Ganglänge von  $\geq 400$  lfdm das kostengünstigste Führungssystem.

### Optische Spurführung

Das optische Spurführungssystem (150 mm Sicherheitsabstand pro Seite) baut auf der Technologie der induktiven Führung auf und kommt dann zum Einsatz, wenn der geforderte eisenfreie Raum im Boden für den Leitdraht nicht vorhanden ist.

## ➤ PERSONENSICHERUNGSSYSTEME IM ZWANGS-GEFÜHRTEN SCHMALGANG

Bei Arbeitsgangbreiten (AST) mit Sicherheitsabständen von weniger als 500 mm pro Seite ist der Betreiber der Anlage dazu verpflichtet, anerkannte Personensicherungssysteme nach DIN 15185 Teil 2 „Personenschutz beim Einsatz von Flurförderzeugen in Schmalgängen“ zu installieren. HUBTEX bietet zwei unterschiedliche Personensicherungssysteme. Beide Systeme entsprechen der gültigen Richtlinie.

### **HUBTEX stationäre Gangabsicherung, SGA**

Mit der stationären Gangabsicherung bietet HUBTEX eine Alternative zur mobilen PSA an. Die SGA ist eine selbsttätig wirkende Schutzeinrichtung und dient dem Schutz von Personen beim Einsatz von Flurförderzeugen in Schmalgängen und ist als risikomindernde Maßnahme beim Betrieb eines Schmalganglagers behördlich akzeptiert. Sie gilt als kostengünstige Alternative bis drei Regalgänge. Optional kann die SGA weitere Funktionen übernehmen: Fluchttürenüberwachung / Fluchtgangüberwachung.



Personenschutzanlage PSA-mobil

### **HUBTEX-Personenschutzanlage, PSA-mobil**

Über zwei Laserscanner wird der Regalgang permanent überwacht. Beim Erkennen von Personen oder Hindernissen im Gang, die sich im Schutzfeld der Laserscanner befinden, wird Ihr HUBTEX unabhängig von dem Fahrer/der Bedienperson automatisch bis zum Stillstand abgebremst, unabhängig von der Anzahl der Regalgänge. Zur Aktiv-/Inaktivschaltung wird der HUBTEX mit zwei Gangerkennungssystemen ausgestattet.





## Schrittweise automatisieren

Die Einsatzmöglichkeiten von Elektro-Mehrwege-Seitenstaplern sind vielfältig. HUBTEX bietet bereits heute eine Vielzahl an aufeinander aufbauenden Systemen.

Dabei führt der Weg vom assistierten Fahren, beispielsweise mit intelligenter Routenführung, über spurgeführtes Fahren bis hin zum autonomen Fahren. Künftig lassen sich so selbst komplexe Transportaufgaben automatisch ausführen und Mehrwege-Seitenstapler voll in automatisierte Produktionsprozesse integrieren.

Die Fahrzeuge sind flexibel einsetzbar und erledigen ihre Transportaufgaben schnell, effizient und zuverlässig. Davon profitieren vor allem Kunden mit hohen Umschlagshäufigkeiten.

Das Ergebnis: Reduzierte Durchlaufkosten, verbunden mit einer Senkung der Betriebskosten, sowie optimierte Materialflüsse und eine Steigerung der Effizienz.





---

## HUBTEX-Wartung aus der Ferne

---

### ➤ DAS FERNWARTUNGSSYSTEM IM ÜBERBLICK:

- *automatisierter Informationsaustausch zwischen Fahrzeug und Service*
- *Datenübertragung von Fehlercodes, Batterieladestatus und Betriebsstunden*
- *mit Funktionen für Parameteränderung und Software-Updates verfügbar*
- *maximale Maschinenverfügbarkeit, minimierte Produktionsausfälle und Serviceeinsätze*

Für HUBTEX Fahrzeuge steht ein neues Fernwartungssystem zur Verfügung. Über ein M2M-Gateway an den Staplern werden wichtige Fahrzeugdaten, wie z. B. Fehlercodes und Batterieladestatus in eine Cloud des Systempartners Telekom übertragen.

Bei Störungen des Fahrzeuges können HUBTEX Techniker direkt auf die Fahrzeugdaten zugreifen und eine schnelle Hilfestellung geben.

Kunden profitieren durch maximale Maschinenverfügbarkeit und minimierten Produktionsausfällen. Nachrüstungen an Gebrauchtfahrzeugen sind ebenfalls möglich.



---

## Miete oder Finanzierung

---

### ➤ FINANZIERUNGSLÖSUNGEN

HUBTEX hält eine der größten Flotten an Seitenstaplern im Markt für Sie bereit. Mit 50 Maschinen für Kurz- und Langzeitmieten können wir auch für Ihren Einsatzfall eine passende Lösung anbieten.

Darüber hinaus bieten wir gerne die passende Finanzierung für Ihren neuen HUBTEX an. Die Palette reicht vom Leasing von Einzelfahrzeugen bis hin zu Full-Service-Paketen, die auch Ersatzteile, Wartungs- und Reparaturarbeiten umfassen.

## ➤ MEHR SERVICE

Exakt kalkulierbare Instandhaltungskosten durch Werksvorgaben hinsichtlich Montagezeiten.

Schnellstmögliche Lösung von Aufgabenstellungen, durch einen umfassenden Werksupport.

## ➤ MEHR WERT

Durch die ausschließliche Verwendung von Original Ersatzteilen bleibt Ihr Fahrzeug ein Original HUBTEX.

Individuell zugeschnittene Instandhaltungskonzepte bieten Ihnen eine klar kalkulierbare Kostenstruktur.

## ➤ MEHR SICHERHEIT

Die Sicherheit, dass alle sicherheitstechnischen Einrichtungen Ihres Fahrzeug durch sach- und fachkundige Techniker mindestens 1 x jährlich nach neuesten Richtlinien geprüft werden.



---

# Ihr HUBTEX fährt, fährt und fährt...

---

Wer sollte Ihren HUBTEX besser verstehen als wir. Der HUBTEX Service bietet Ihnen neben einem exzellenten Service langfristige Investitionssicherheit eben „Das Know-how des Herstellers“.







**HUBTEX.**

WIR BEWEGEN!

**SER**

HT 102



## HUBTEX-FAHRZEUGE

---

ELEKTRO-MEHRWEGE-SEITENSTAPLER › DIESEL-/GAS-VIERWEGE-SEITENSTAPLER › MEHRWEGE-GEGEN-  
GEWICHTSSTAPLER › KOMMISSIONIERSYSTEME › GLASTRANSPORTSYSTEME › SCHWERLAST-TRANSPORT-  
FAHRZEUGE › SCHUBMASTSTAPLER › SONDERFAHRZEUGE › GEBRAUCHT- UND MIETGERÄTE

---

# HUBTEX.

WIR SCHAFFEN EINZIGARTIGES

---

HUBTEX MASCHINENBAU GMBH & CO. KG · Industriepark West · Werner-von-Siemens-Str. 8 · 36041 Fulda, Germany  
Tel.: +49 661 8382-0 · Fax: +49 661 8382-120 · [info@hubtex.com](mailto:info@hubtex.com) · [www.hubtex.com](http://www.hubtex.com)